



d-marina-team GmbH

Ausbau der alten Scheibe

1. Abdeckring abschrauben und Bullauge komplett ausbauen. [Nr. 17543](#) 
2. Rändelmutter komplett abschrauben.
3. Druckscheibe abziehen.
4. Dichtung gewaltsam abziehen.
5. Eine Achse mit einem geeigneten Seitenschneider durchtrennen. [Nr.11105](#) 
6. Scheibe herausschwenken.
7. Achsrest von innen nach außen austreiben.
(je nach Bauart das Bullauge komplett vorher ausbauen)

Montage des Dichtrings [d-marina-team GmbH](#)

Dichtung auf der Scheibe aufziehen und Bohrungen übereinstimmend fixieren.
Druckscheibe und Rändelmutter wie in Pos. 2 und Pos.3 beschrieben in umgekehrter Reihenfolge montieren.

Montage der kompletten Scheibe

komplette Scheibe in vorhandener Achse einschwenken und neue Achse auf der (Innenseite einschlagen).

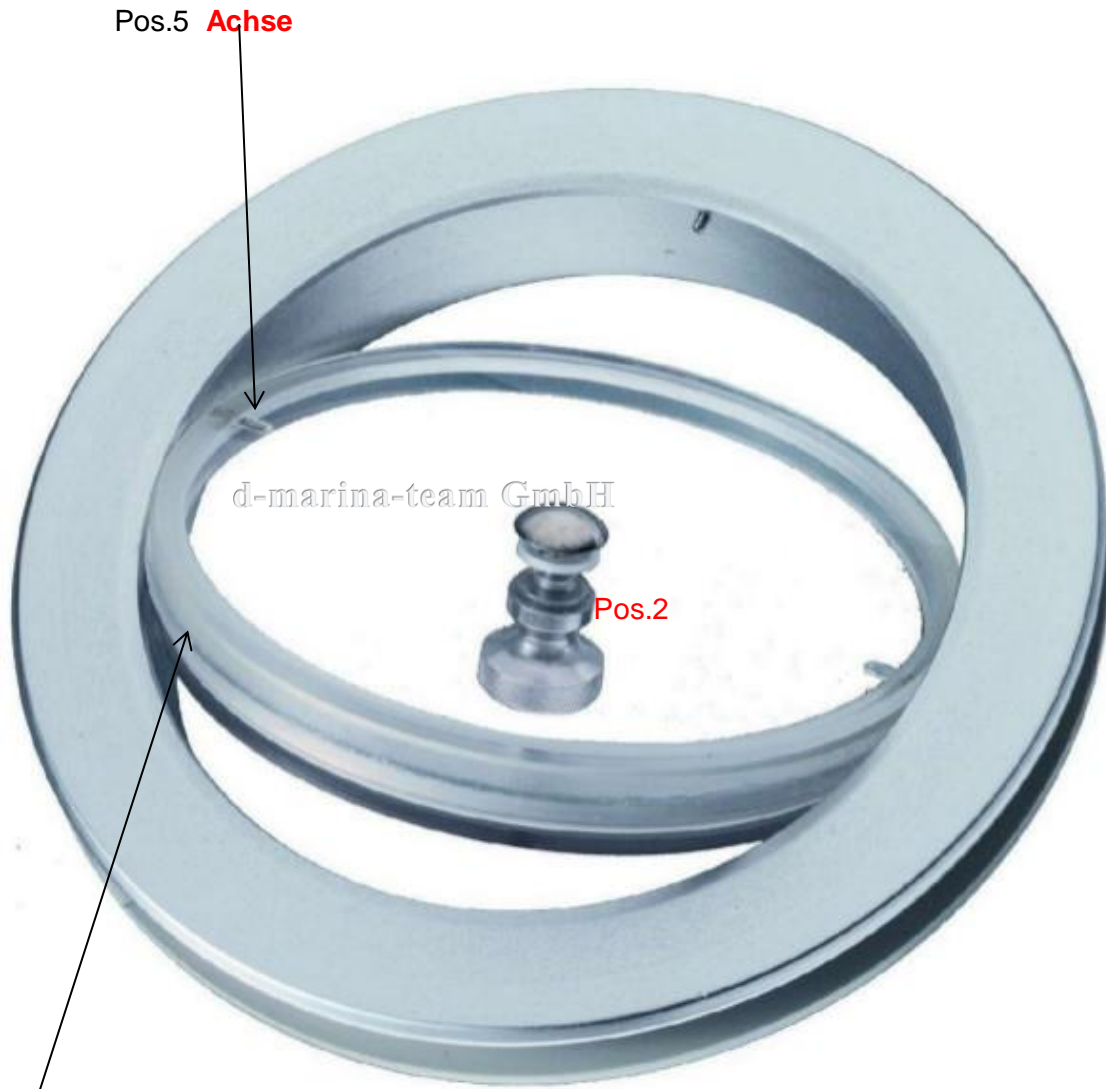

Nr.11105 Dichtung klar zwischen den Scheiben

Innen	Außen	Einbau
131mm	175mm	162mm